

SISTEMA DI MISURA PORTATE/PREVALENZE

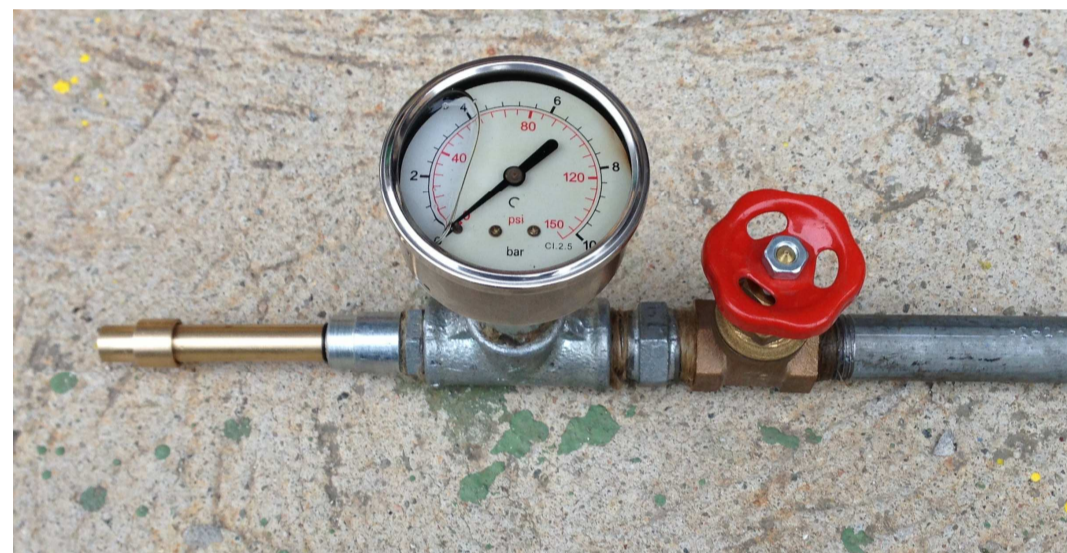

UGELLO CON SUPPORTO, MANOMETRO E VALVOLA A SARACINESCA



CONTATORE VOLUMETRICO



UGELLO CON SUPPORTO



DATI CARATTERISTICI UGELLO

Pressione [bar]	Portata [l/min]	Gittata [m]
2,0	2,00	5,2
2,5	2,14	6,1
3,0	2,34	7,1
3,5	2,50	8,0
4,0	2,73	8,7
4,5	3,00	9,3

SEZIONE UGELLO CON SUPPORTO

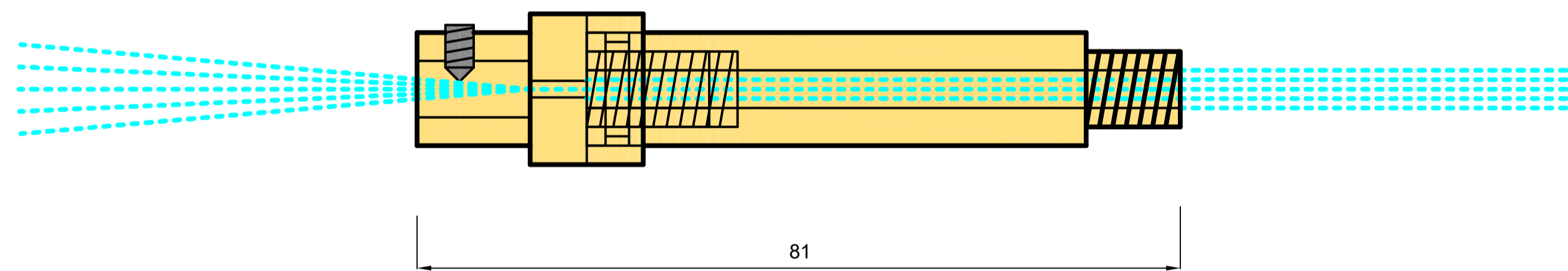

SEZIONE UGELLO

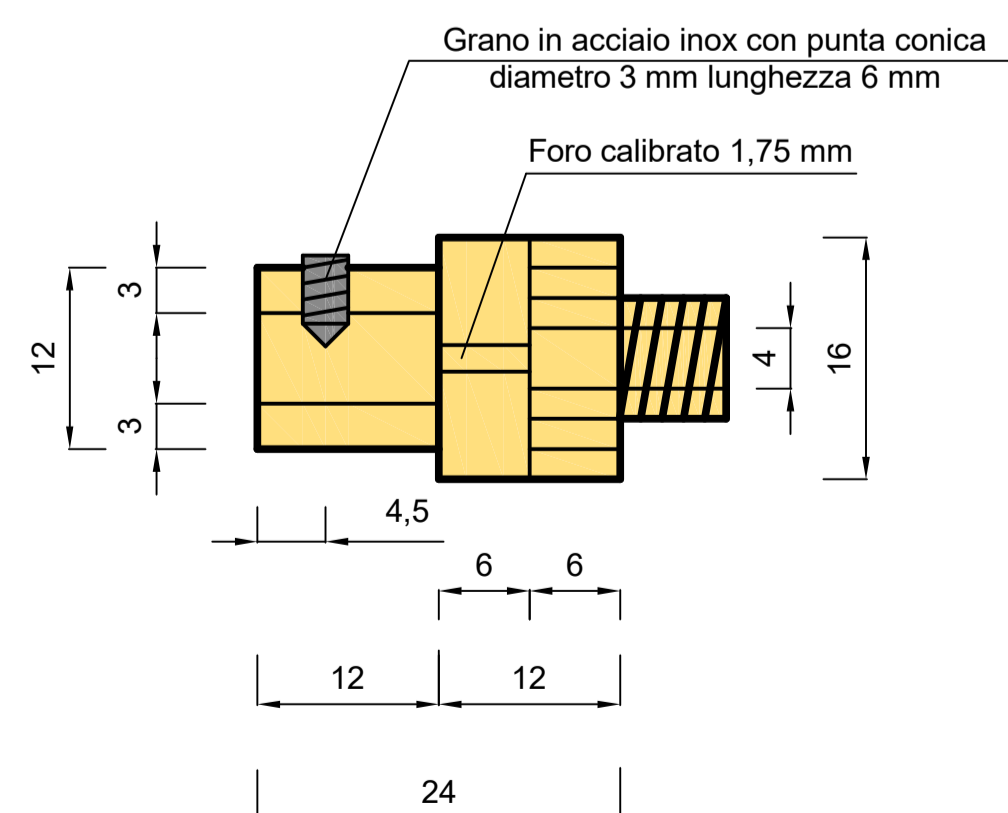

SEZIONE SUPPORTO

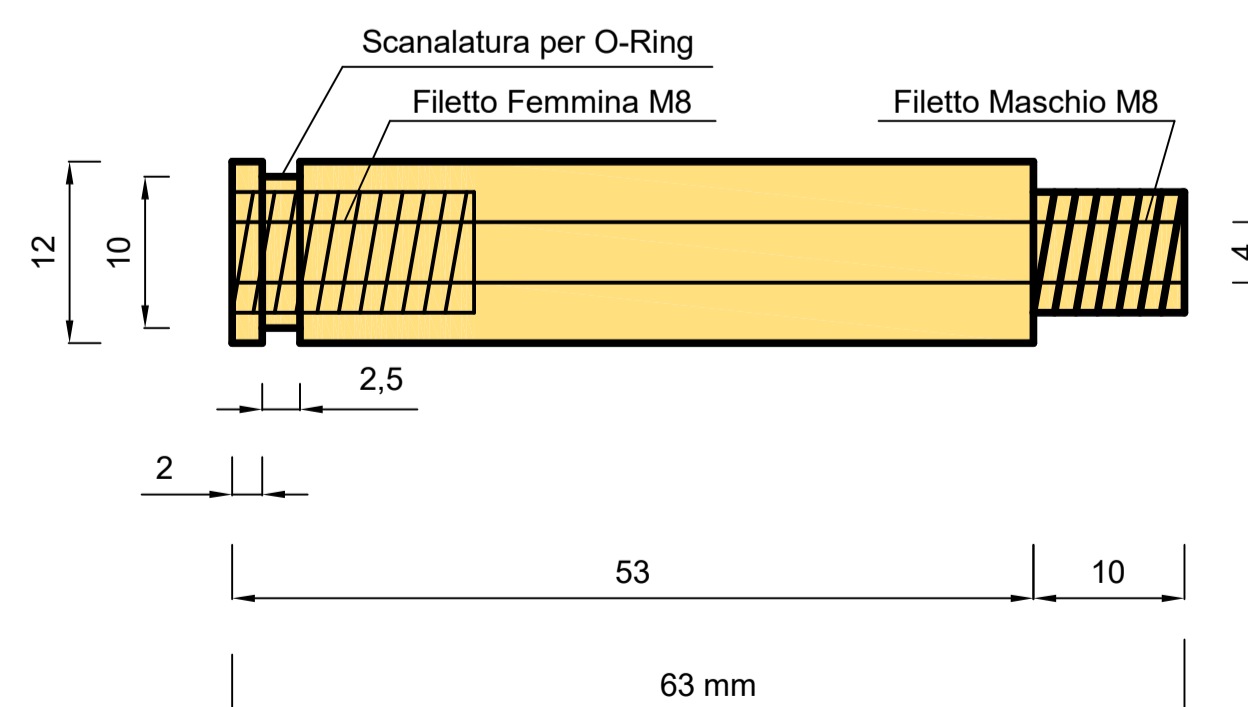

LUCA BERTOLIO

Dottore in Ingegneria Civile
Vicolo G. Garibaldi, 4 - 28010 Nebbiuno (NO)
Partita IVA: 02176630032
E-mail: studio@lucabertolio.it - Sito: www.lucabertolio.it

Committente:

Luogo di realizzazione:

SISTEMA
TELAIO-PIASTRA-IRRIGATORE STATICO

Tavola
U.S.01

Ugello con Supporto:
- Sezioni;
- Dati caratteristici Ugello;
- Sistema di misura Portate/Prevalenze.

Versione:
0.0

Scala: 2:1

Disegnatore:
L.B.

Nome file CAD:

Data: